

RoHS

本产品符合我司QA-3-04-005
环境管理物质标准规范

包装图

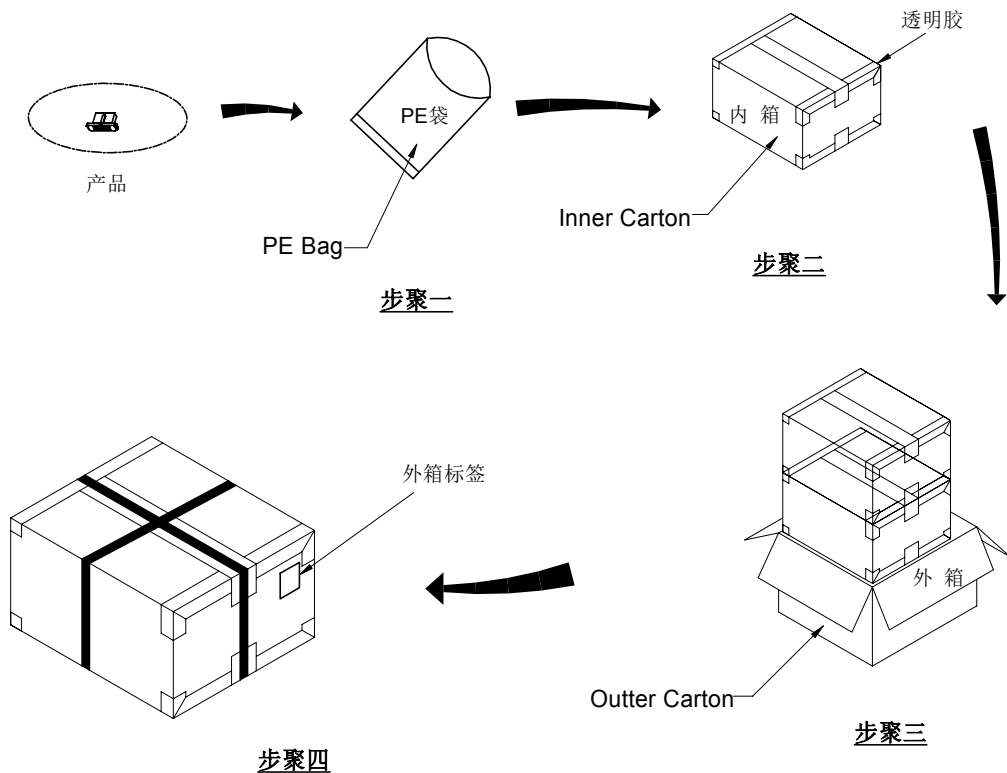

包裝說明:

- 步驟1: 將檢驗好之產品依包裝數量裝入PE袋中, 並放入一包乾燥劑, 並將PE袋封好. 貼上標籤.
 - 步驟2: 將裝好產品的PE袋依包裝數量, 裝入內箱并用透明膠四周封好. 貼上標籤.
 - 步驟3: 將裝好產品的內箱套入外箱. (一大箱裝二小箱)
 - 步驟4: 用透明膠把外箱封好並在外箱上貼上標籤. 再用捆扎帶捆扎好.
- 注: 尾數可用填充物填充.



Part No.	PIN	PE Bag	Inner Carton		Outer Carton		Total
		PCS/PE	BAG/ Inner Carton	SIZE (CM)	Inner Carton/ Outer Carton	SIZE (CM)	2 Inner Carton/Outer Carton
2007H-06-6THFB	06	500	4	21.5x17.5x15	2	37x23x17.5	4,000

						 东莞市思索连接器有限公司 SWB CONNECTORS CO.,LTD	料 号: 2007H-XX-XXHF							
							名 称: 2.00mm Housing Packing							
2020-04-01	B	EN20200416001	Update Drawing Frame	Mali	Joshua	核 准	审 查	制 作	日 期	Y.Meng 2019/07/04				
日期	版次	变更编号	变更内容说明	变更人	核 准	核 准		审 查		制 作	日 期			
						Y.Meng		2019/07/04		单位	比例	页次	版本	编号
						mm		1:1		1/1	B	A-000		

RoHS

本产品符合我司QA-3-04-005
环境管理物质标准规范

包装图

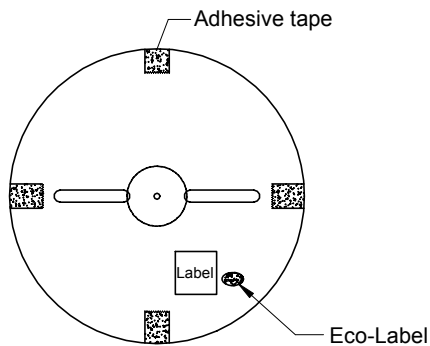

Note注解:

1.Quantity数量:

5K PCS/REEL 一卷5K/PCS

10 REEL/BOX 一箱10卷

50K PCS/BOX 一箱50K/PCS

2.Each reel and outer box must be labeled and
Eco-Label Respectively labeled

每盘和外箱都必须有标签及环保标签分别标示

3.Terminal winding direction as shown

端子缠绕方向如左图所示

4. There shall be no dirt such as deformation phenomenon,
Mantissa box fillers must be used

每箱不可有脏污, 变形现象, 尾数箱必须用填充物

5. Carton material 纸箱材质:K=K;

Carton Thickness 纸箱厚度: 6~7mm

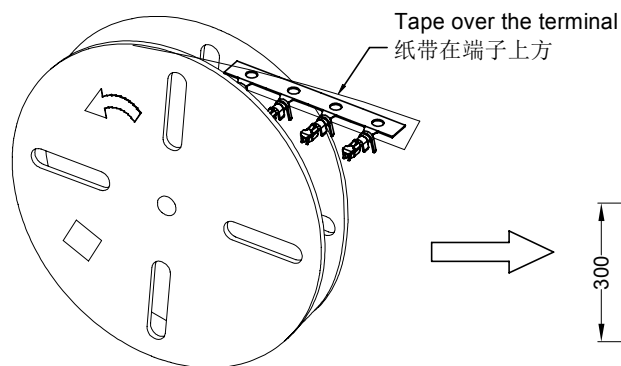

卷装方式
Package way

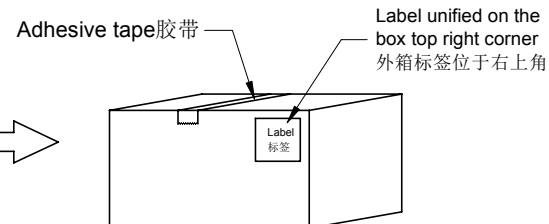
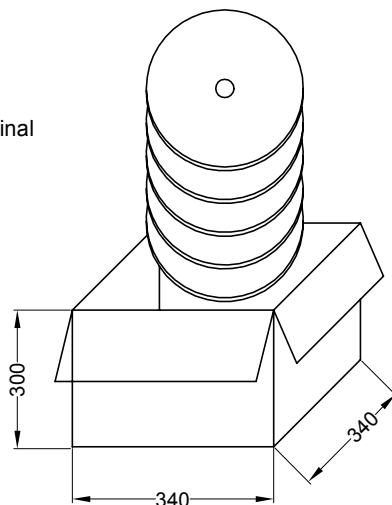

						 东莞市思索连接器有限公司 SWB CONNECTORS CO.,LTD				料号: 2007T-PXX											
						核准				审查		制作		日期		名称: 2.00mm Terminal Packing					
2020-04-01	B	EN20200416001	Update Drawing Frame	Mali	Joshua			Joshua		2017/12/18		单位	比例	页次	版本	编号					
日期	版次	变更编号	变更内容说明	变更人	核准	视角						mm	1:1	1/1	B	A-000					

RoHS

本产品符合我司QA-3-04-005
环境管理物质标准规范

包装图

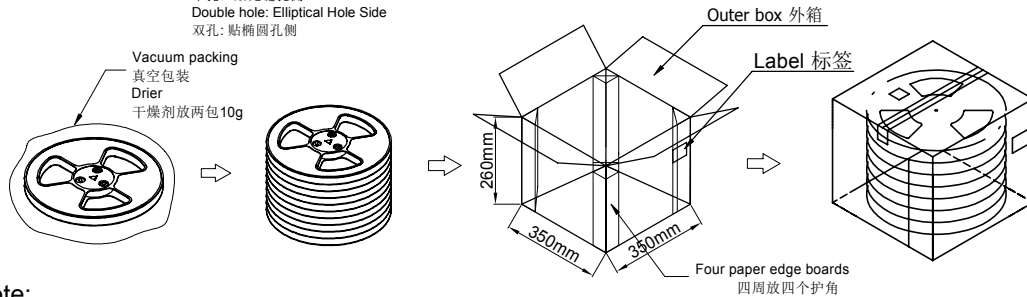
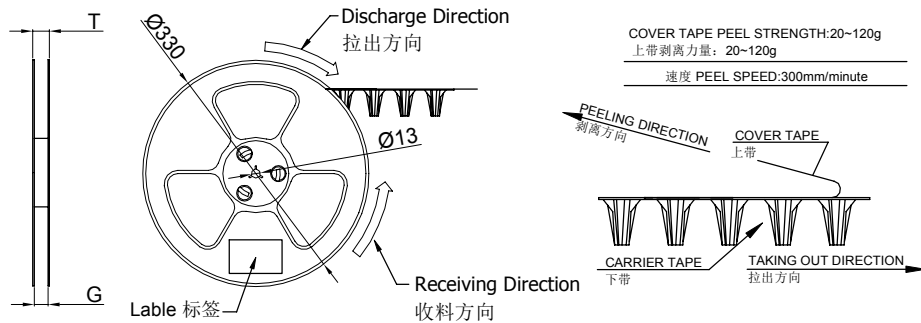
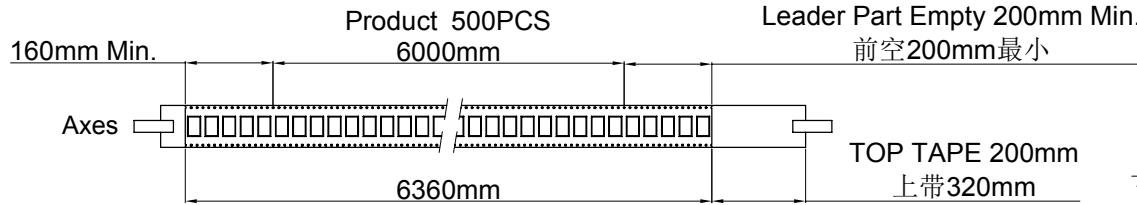

Note:

- Carrier Camber Is Within 1mm In 100mm ; 带长100mm内容许弯曲度1mm
- 10 Sprocket Hole Pitch Cumulative Tolerance±0.2MM ; 圆孔十个孔距离累计允许公差为±0.2mm
- Materiaal for PS ; 材质为PS材质; Color颜色:Nature本色
- bracer保护带: Color颜色:Nature本色;厚度0.40mm最小
- Thinkess=0.50±0.05 ; 材料厚度为0.50±0.05mm
- Cover Tape上带: 冷封
- Carton material纸箱材质:K=K; Carton Thickness纸箱厚度: 6~7mm

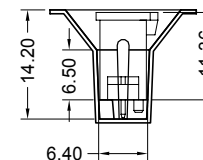
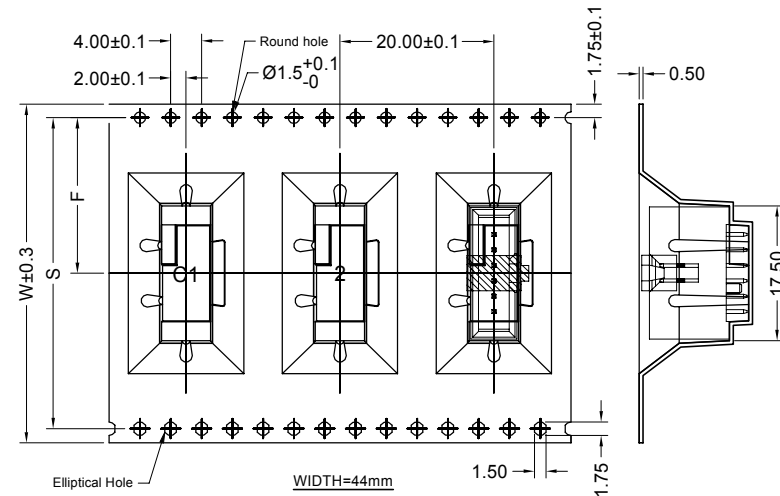

2007WV-06PC-LPG15 ZD2007WV-06PCHF	Carrier Tape No. 载带料号	W	S	F	T	G	Cover Tape(W) 上带(宽度)	Carrier Tape(Color) 下带(颜色)	REEL /PCS	CARTON /R	CARTON /PCS
	ZD2007WV-06PCHF	44	40.4	20.2	48.50	44.50	37.5	透明色	200	5R	1000

						一般公差
						.X ±0.35
						.XX ±0.25
						.XXX ±0.15
						X ±0.2
2020-04-01	B	EN20200416001	Update Drawing Frame	Mali	Joshua	视角
日期	版次	变更编号	变更内容说明	变更人	核准	⊕

东莞市思索连接器有限公司
SWB CONNECTORS CO.,LTD

核准 审查 制作 日期
Y.Meng 2019/07/04

料号: PPN:2007WV-06PC-LPG15
CTN: ZD2007WV-06PCHF

名称: 2.00mm Connectors
180° Packing

单位	比例	页次	版本	编号
mm	1:1	1/1	B	A-203

1 RoHS

2 本产品符合我司QA-3-04-005
环境管理物质标准规范

3 包装图

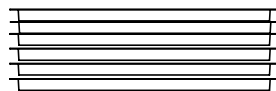
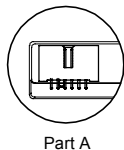
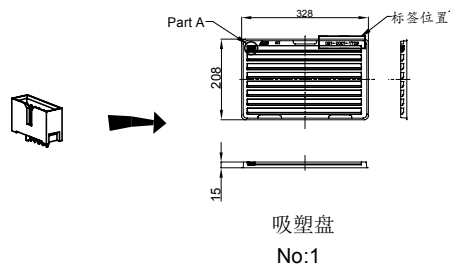

吸塑盘 No:2

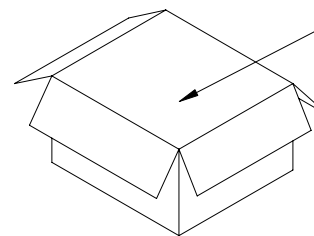

吸塑盘装入纸箱 (23盘/纸箱) No:3



衬袋位置贴于防水袋上方

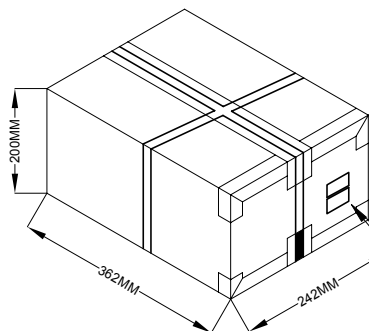

封箱、贴外箱标签 No:5



外箱标签(条码标签, 客户外箱标签)

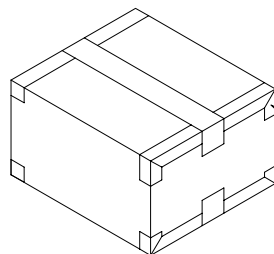

封箱 No:4

透明胶



B 包装说明:

步骤1: 将成品缺口朝上依序放入槽中, 一盘放满后, 包装盘右方中间贴 上标签 (081-0001-081), 注明料号, 数量等。

步骤2: 箱底及四壁各放珍珠棉一片, 再放入防水袋1PCS, 将箱底放置一空盘, 然后将装满成品之包装盘置于箱中, 每箱装有23 盘成品及上再覆一空盘, 防水袋内共放置3PCS干燥剂

步骤3: 折好防水袋, 防水袋上方放珍珠棉1PCS以胶带将外箱封牢, 并于外箱侧贴上(1)成品检验合格标签(2)成品包装标签(3)成品出货标签。

料号	PIN	每盘/PCS	每盘/箱	每箱/PCS
2007WV-06XX-XXXX	06	136	23	3128

日期	版次	变更编号	变更内容说明	变更人	核准	东莞市思索连接器有限公司				料号: 2007WV-XX-XXXX				
						SWB CONNECTORS CO.,LTD				名称: 2.00mm DIP Vertical Package				
日期	版次	变更编号	变更内容说明	变更人	核准	核 准	审 查	制 作	日 期	单 位	比 例	页 次	版 本	编 号
2020-04-01	B	EN20200416001	Update Drawing Frame	Mali	Joshua					mm	1:1	1/1	B	A-000

