

1 RoHS

2 本产品符合我司QA-3-04-005  
环境管理物质标准规范

3 包装图

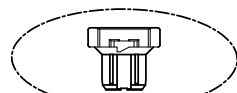

产品



干燥剂  
IPCS

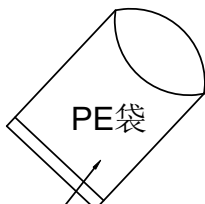

PE袋

PE Bag

步骤一

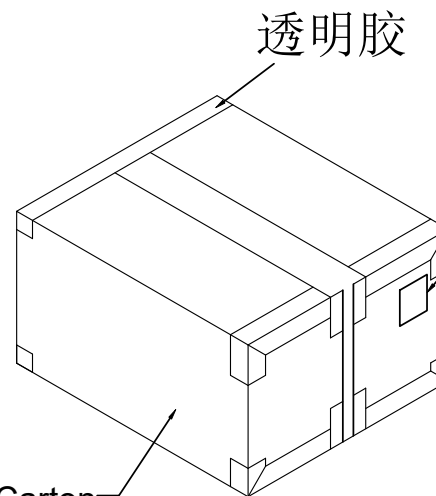

Carton

透明胶

外箱标签

步骤二



包装说明:

步骤1: 将检验好之产品依包装数量装入PE袋中, 并将PE袋封好.贴上标签.

步骤2: 将装好产品的PE袋依包装数量, 装入纸箱并用

透明胶四周封好.贴上标签.

注: 尾数可用填充物填充.

Part No.	PIN	PE Bag		Carton		Total
		PCS/PE	SIZE (CM)	BAG/Carton	SIZE (CM)	
1256HM-2x08-NOBBH01F	16	500	26x18x0.010	10	44.5x27.5x20.5	5,000

日期	版次	变更编号	变更内容说明	变更人	核准

一般公差
.X ±0.35
.XX ±0.25
.XXX ±0.15
X° ±0.2°
视角

东莞市思索连接器有限公司  
SWB CONNECTORS CO.,LTD

核准	审查	制作	日期
		YANGMENG	2019/06/04

料号: 1256HM-2x08-NOBBH01F				
名称: 1.25mm Housing Packing				
单位	比例	页次	版本	供应商编号
MM	1:1	1/1	A	A-106

RoHS

本产品符合我司QA-3-04-005  
环境管理物质标准规范

包装图

Note注解:

1.Quantity数量:

See the table below (见下表)

2.Each reel and outer box must be labeled and Eco-Label Respectively labeled

每盘和外箱都必须有标签及环保标签分别标示

3.Terminal winding direction as shown

端子缠绕方向如左图所示

4.There shall be no dirt such as deformation phenomenon, Mantissa box fillers must be used

每箱不可有脏污, 变形现象, 尾数箱必须用填充物

5.Carton material: K=K, Carton thickness: 6±1mm

纸箱材质:K=K, 纸箱厚度:6~7mm

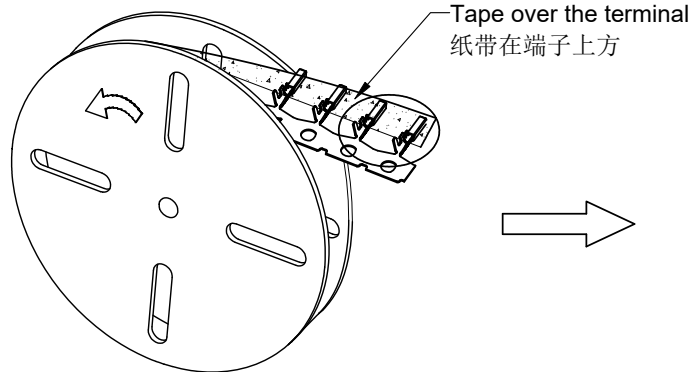
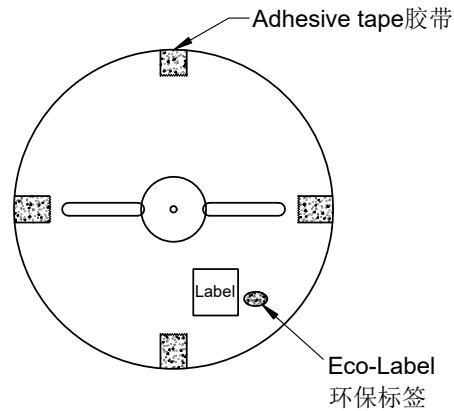

卷装方式  
Package way

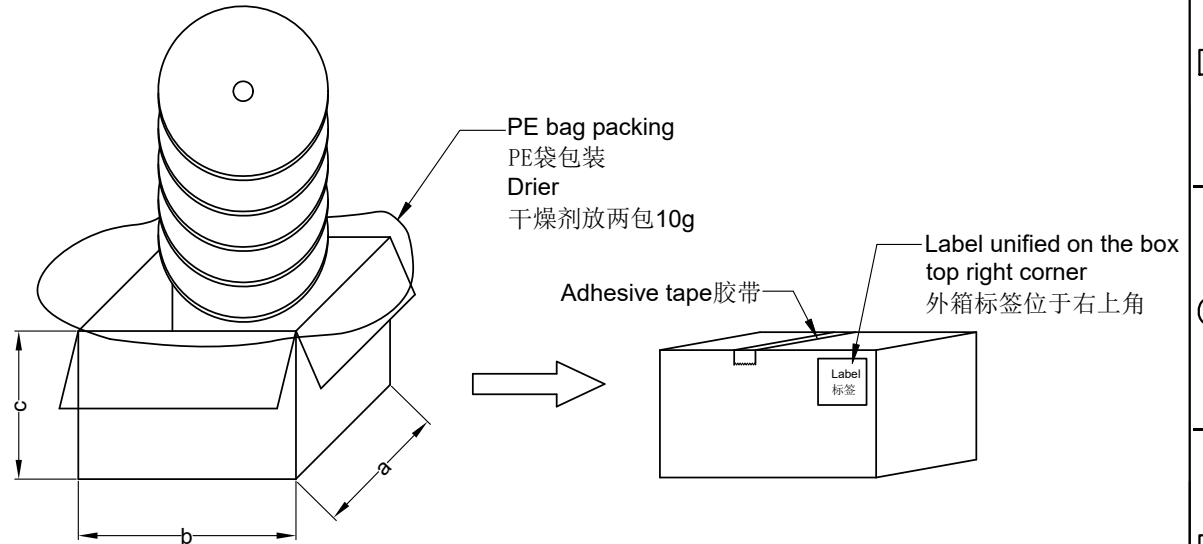

Part No.	Pcs/Reel	Reel/Carton	Pcs/Carton	Carton Size		
				a	b	c
1256THF-HXX	8000	10	80,000	460	460	260
1256TLF-HXX	8000	10	80,000	430	430	260

						<p>一般公差</p> <p>.X ±0.35</p> <p>.XX ±0.25</p> <p>.XXX ±0.15</p> <p>X° ±0.2°</p>		<p>东莞市思索连接器有限公司</p> <p>SWB CONNECTORS CO.,LTD</p>		<p>料号: 1256TXF-HXXXX</p> <p>名称: 1.25mm Terminal Packing</p>				
						<p>核 准</p> <p>审 查</p> <p>制 作</p> <p>日 期</p>		<p>Mali</p> <p>2021/04/28</p>		<p>单位 比例 页次 版本 编号</p> <p>MM 1:1 1/1 A A-000</p>				
日期	版次	变更编号	变更内容说明	变更人	核 准	<p>视 角</p>								